

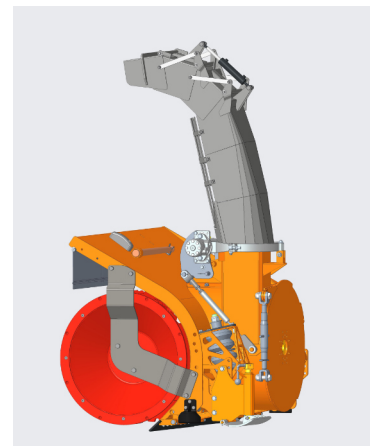

ZAUGG AG EGGIWIL

# TURBO-FRAISE À NEIGE SF 65-60 G

La turbo-fraise à neige SF 65-60 G est le premier modèle équipé du nouveau système de suspension breveté. Lors d'un franchissement d'obstacle, la turbo-fraise à neige ne se soulève pas et les chocs sont amortis. Cela permet de réduire considérablement la charge sur le véhicule porteur et les outils portés.

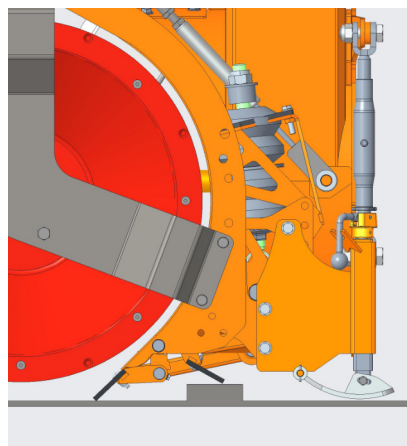
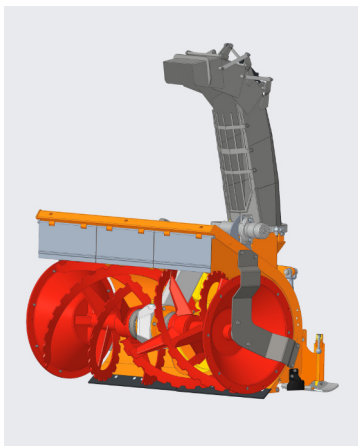

## DONNÉES TECHNIQUES

### Turbo-fraise à neige SF 65-60 G

Puissance	30 - 90 kW
Tambour de fraise Ø	65 cm
Turbine d'éjection Ø	60 cm
Largeurs de fraise	140 / 160 / 180 / 200 / 220 cm
Hauteur de travail (max.)	85 cm
Poids (en fonction de l'équipement)	520 kg - 680 kg

## CONTACT

Holz matt 651b | CH-3537 Eggwil

+41 (0)34 491 81 11    info@zaugg.swiss



[www.zaugg.swiss](http://www.zaugg.swiss)